

# Руководство к автомобильному регистратору Q8



## Начало работы

- Перед установкой внимательно проверьте аксессуары, чтобы убедиться, что продукт и аксессуары целые, а комплектация полная.
- Во время установки следите за тем, чтобы ключ зажигания машины не был вставлен, а также не вставляйте и не извлекайте какие-либо аксессуары: карту microSD или дополнительную камеру при включенном питании видеорегистратора.
- Перед началом движения автомобиля убедитесь, что устройство включено и на экране отображаются изображения с камер.
- Если вам нужно загрузить записанные видео и изображения, отключите регистратор перед извлечением карты microSD.
- Используйте скоростные карты памяти 10 класса емкостью до 32Гб известных производителей. Если скорость не будет соответствовать, то записи могут быть прерывистыми, иметь черное изображение или не воспроизводиться вообще.
- Не извлекайте карту памяти пока идет процесс записи
- Обязательно снимите пластиковую защитную пленку с объектива и экрана перед записью видео. В противном случае ваши видео будут выглядеть размытыми и не иметь фокусировки.

## Общий вид

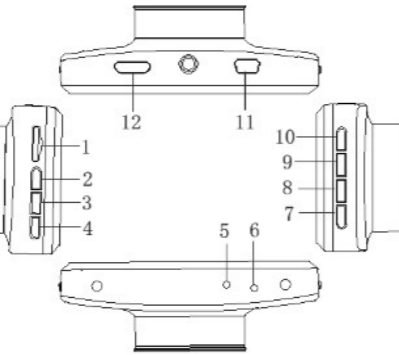

## Назначение клавиш

1. Слот SD карты
2. Клавиша «Вверх»: навигация при просмотре
3. Клавиша «МЕНЮ»: нажатие — выбор меню и списка
4. Клавиша «Вниз»: цифровой зум; нажатие — выбор
5. Микрофон
6. Reset (сброс настроек)

7. Power: удержание клавиши для вкл\выкл устройства
8. HOLD: нажатие клавиши при записи - блокирует удаление видеозаписи
9. MODE: нажатие клавиши переключает между Второй камера / камера / просмотр видеозаписей
10. OK: нажатие клавиши включает старт\стоп записи. Также нажатием возможно сделать снимок (стопкадр).
11. USB порт: подключение к ПК для копирования файлов. Также для подключения внешнего питания.
12. MiniHDMI порт: подключение второй камеры.

## Особенности

**G-сенсор:** обнаружение резкого перемещения прибора в пространстве с последующей не удаляемой видеозаписью

**SOS:** ручная блокировка удаления текущего видеофайла

**Автовключение:** включение устройства при обнаружении подключения питания сети автомобиля. Автоотключение регистратора — при обесточивании сети транспортного средства.

## Особенности съемки

**Включение кнопкой вкл\выкл:** сопровождается включением и отключением led индикатора на корпусе.

Низкий заряд батареи также отключает процесс записи.

**REC режим (видеозапись):** нажатие кнопки «M» делает Активным режим видеозаписи (в верхнем углу экрана отображается значок видеокамеры). Нажатие «OK» - Запустит процесс записи. Иконка в виде камеры будет мигать.

**Фото режим:** нажатие кнопки «M» сменит режим видеозаписи на фото запись (в верхнем углу экрана отображается значок). Нажатие «OK» - запустит процесс фотографии. Иконка в углу будет мигать.

**Фото и видео просмотр:** нажатие кнопки «M» сменит режим записи на режим просмотра (в углу экрана сменится значок). Кнопками «вверх» и «вниз» осуществляется навигация по файлам. Нажатие «OK» - означает выбор файла.

**Настройка меню:** нажатие кнопки меню (3) запускает настройку видео. Повторное нажатие запускает настройку устройства. Нажатие клавиши «M» (9 на схеме) — нужна для выхода из настроек. Клавишами навигации (2) и (4) осуществляется переход по меню. Кнопкой «OK» (10) подтверждается действие.

**Настройка времени:** нажатие кнопки меню (3) запускает настройку. Клавишами навигации (2) и (4) осуществляется выбор меню даты. Кнопкой «OK» (10) подтверждается вход. Снова нажмите кнопку меню (3) для установки значений. Клавишами навигации (2) и (4) производится установка значений. Кнопкой «OK» (10) подтверждается изменение.

## Индикация батареи:



## Варианты заряда батареи:

1. Адаптер сети переменного тока
2. Через USB от компьютера
3. От адаптера в прикуривателе

*В случае зависания устройства — перезагрузите его кнопкой сброса.*

## Спецификация

Параметр	Значение
Процессор	NT96220
G-сенсор	Встроенный
Экран	3 дюйма LPTS (16:9)
Линза	140°
Формат файла	AVI
Матрица	1080P
Кодек	M-JPEG
Запись	Циклическая, непрерывная

Параметр	Значение
Автовключение	есть
Детекция движения	есть
Время	Y/M/D/H/M
Фото	5Мп
Формат фото	JPEG
Карта microSD	До 32Гб
Микрофон	есть
ИК-подсветка	есть
USB подключение	Копирование файлов / камера ПК
Питание	5В / 1А
Аккумулятор	200мАч

## Основные элементы комплектации регистратора



## Информация по технике безопасности

1. Пожалуйста, внимательно прочтите данное руководство по эксплуатации перед использованием устройства. Он содержит важную информацию для вашей безопасности, а также инструкции по эксплуатации и техническому обслуживанию.
2. Соблюдайте все меры предосторожности, чтобы предотвратить повреждение из-за неправильного использования.
3. В случае неправильного использования или неправильного обращения мы не несем никакой ответственности за возможный ущерб.
4. Вы не должны устанавливать этот видеорегистратор в месте, которое будет мешать или ограничивать обзор водителю.
5. Если вы будете записывать звуки или другую информацию/сигналы, связанные с движением автомобиля, следует выпустить уведомление о записи для пассажира в автомобиле.
6. Следует избегать длительного воздействия на видеорегистратор прямых солнечных лучей или экстремальных условий температуры (как высокие, так и низкие), которые могут привести к ухудшению состояния или повреждению устройства и его нормальной работы.
7. Вы должны проверять и проверять камеру не реже одного раза в месяц, включая карту памяти, чтобы убедиться, что прием и запись видео работают правильно. Перед каждым использованием следует Проверить, что камера, световые индикаторы и звуковые сигналы работают нормально.
8. Не пытайтесь отремонтировать устройство самостоятельно. Если аксессуары для этого устройства имеют какие-либо проблемы, пожалуйста, свяжитесь с продавцом для помощи.
9. Соблюдайте осторожность при очистке поверхности объектива. Используйте мягкую влажную ткань для очистки объектив, чтобы не ухудшить качество видео.
10. Вы должны использовать камеру по назначению. Вы не должны использовать видеорегистратор способом, который является незаконным или может привести к повреждению устройства, или создавать опасность для безопасной эксплуатации автомобиля и пассажиров.
11. Это устройство предназначено для использования только внутри автомобиля.
12. Ни при каких обстоятельствах не подвергайте данное изделие воздействию дождя, влаги или воды, так как это может привести к внешним или внутренним повреждениям.
13. Не используйте и не устанавливайте камеру во время вождения, а также не пытайтесь изменить какие-либо настройки и т. д.
14. Если какой-либо ущерб вызван несоблюдением инструкций, гарантия будет аннулирована.